

STR30C-10 | STR50C-10

SANY

Quality Changes the World



FORTE NELLA COMPATTAZIONE

AGILE. COMPATTA. ROBUSTA.

MACCHINE DA COSTRUZIONE



RULLI TANDEM
STR30C-10
STR50C-10

Motore
KUBOTA STAGE V
Forza centrifuga
46 kN / 68 kN
Larghezza di lavoro
1 200 mm / 1 380 mm
Peso
3 120 kg / 4 500 kg

SANY

Per compiti impegnativi occorre un partner di prim'ordine

La qualità di prima classe deriva dall'esperienza: non per niente questo è uno dei fattori di successo più importanti di SANY. Oggi siamo uno dei principali produttori di rulli, con una produzione di oltre **50.000** rulli all'anno. Per voi, ciò significa che potete sempre contare su prodotti maturi che hanno dato prova di sé nella pratica. Il tasso significativo del **5-7%** del nostro fatturato annuo è investito in ricerca e sviluppo. Ecco perché non solo vi diamo la nostra parola, ma anche la nostra eccezionale **garanzia di 5 anni** su quanto sono potenti e robusti i nostri prodotti.

50 000

RULLI VENDUTI
IN TUTTO IL MONDO

5-7%

DEL FATTURATO PER
RICERCA E SVILUPPO

5 ANNI DI DI GARANZIA*

Quality Changes the World

* Solo presso i rivenditori partecipanti



STR30C-10 | STR50C-10

STR30C-10 | STR50C-10
FATTI CONCRETI

Altezza totale
2 585 mm
2 700 mm

Lunghezza totale
2 544 mm
2 900 mm

Velocità max.
10 km/h
12 km/h

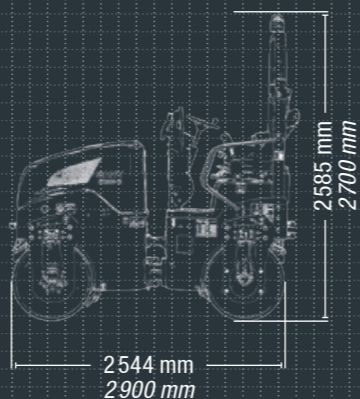

RULLI LEGGERI TANDEM, CHE DIFFICILMENTE NON RIESCONO

I rulli tandem della serie inferiore a 5 t sono ideali per i lavori di costruzione e manutenzione di progetti edilizi di medie e piccole dimensioni. Si distinguono ovunque siano richieste precisione e produttività nella compattazione di terra, ghiaia o asfalto. La base di tutto ciò è un elevato livello di comfort di guida e di utilizzo, nonché un'eccellente visibilità. Questo li rende particolarmente efficienti per i lavori di compattazione in cantieri stretti o lungo i confini laterali, come i muri delle case. Inoltre, i nostri rulli sono estremamente robusti e affidabili: la base per la sensazione di un investimento sicuro.

LAVORAZIONE

Robusto e durevole – Tutti gli elementi protettivi essenziali, i rinforzi, i gradini e i serbatoi sono realizzati in metallo di alta qualità. La qualità è la migliore protezione per il vostro investimento. Ideale per l'uso intensivo nei cantieri.

POTENZA

Elevata efficienza di compattazione – I modelli STR30C-10 e STR50C-10 convincono per il loro carico di linea e la loro ampiezza. Le frequenze regolabili consentono di ottenere risultati di compattazione ottimali per ogni attività.

COMFORT DI COMANDO

Estremamente confortevole – Dal facile accesso al comodo sedile e ai comandi ergonomicamente adattati, i conducenti possono godere del massimo livello di comfort.

COMFORT DI COMANDO

LA CHIAVE È LA SEMPLICITÀ

La piattaforma di guida è progettata per garantire un funzionamento confortevole e sicuro. Tutte le informazioni e le funzioni più importanti possono essere richiamate in modo intuitivo tramite il display touchscreen. Le leve di comando multifunzione rispondono direttamente ai comandi dell'operatore, consentendo un lavoro rilassato e sicuro.

Il disaccoppiamento del telaio dalla macchina garantisce un lavoro concentrato e senza fatica, mentre la funzione eco-stop spegne automaticamente la macchina quando non viene utilizzata.

Poiché il comfort dell'operatore è sinonimo di produttività, i rulli tandem SANY danno il buon esempio anche in questo caso: il sedile e il bracciolo sono regolabili individualmente e il sedile del conducente, compresa la seconda leva di azionamento, può essere spostato lateralmente.



COMPONENTI

Eccellente di serie – I rulli tandem SANY si affidano a una qualità comprovata. Ne fanno parte componenti di alta qualità di rinomati produttori, come le pompe di azionamento di Danfoss in combinazione con i motori diesel Kubota. Garantiscono prestazioni elevate, anche quando si lavora in pendenza.

ECONOMIA

Economicamente convincenti – Quando si parla di costi, i rulli tandem SANY sono la prima scelta: prezzo d'acquisto vantaggioso, lunghi intervalli di manutenzione e consumo economico in conformità alla fase V delle emissioni.

SICUREZZA

Senza se e senza ma – È possibile lavorare in modo sicuro e preciso anche in spazi ristretti. I modelli STR30C-10 e STR50C-10 sono dotati di ROPS pieghevole, faro rotante e illuminazione stradale.

SICUREZZA

Protezione fin nei minimi dettagli

In caso di incidente, il ROPS protegge il conducente, ma la protezione antiribaltamento può essere ripiegata in modo rapido e semplice per il trasporto o per lavorare in spazi ristretti. L'interruttore di contatto del sedile riconosce in modo affidabile se l'operatore si è seduto. Questo protegge da movimenti involontari della macchina.

Il blocco del giunto articolato per il carico, lo scarico e il trasporto, i robusti occhielli di ancoraggio zincati, l'interruttore di emergenza, lo staccabatteria, l'allarme di retromarcia e la luce di segnalazione rotante completano la dotazione di sicurezza.



LAVORAZIONE

LA MANUTENZIONE NON COMPLICATA È LA CARTA VINCENTE

Un'ispezione e una manutenzione regolari garantiscono le prestazioni e la durata della macchina. Ecco perché rendiamo questi compiti il più semplice possibile per gli operatori. Il robusto giunto articolato è completamente esente da manutenzione e tutti i componenti rilevanti per la manutenzione sono facilmente accessibili grazie all'elevato angolo di apertura del cofano.



COMPONENTI

PRESTAZIONI CONVINCENTI

La potente tecnologia di compattazione incontra una qualità affidabile. I rulli tandem di SANY garantiscono entrambe le cose grazie a componenti di alta qualità provenienti da produttori di marca. Questo include pompe idrauliche affidabili di Danfoss e motori idraulici Poclain per una buona trazione e affidabilità.



Affidabilità assoluta – per un buon feeling!

La garanzia di 5 anni* di SANY vi dà la certezza di poter contare completamente sulla vostra apparecchiatura.

* Con i partner partecipanti

I nostri highlight – I vantaggi SANY Plus per voi:

- + Funzionamento preciso grazie alla leva di comando multifunzione
- + Sedile con seconda leva di comando spostabile lateralmente
- + Frequenze di ampiezza regolabili
- + Display touch di facile utilizzo
- + Attrezzatura di sicurezza completa



ECONOMIA

Combinazione di prestazioni ed efficienza

L'STR30C-10 e l'STR50C-10 di SANY non solo ispirano gli utenti in cantiere. Anche il reparto contabilità può essere soddisfatto, perché i rulli tandem della serie inferiore alle 5 tonnellate consentono di contenere i costi.

I bassi costi di acquisizione, i bassi requisiti di manutenzione e le spese ridotte per il funzionamento continuo garantiscono la massima operatività a costi complessivi contenuti.



POTENZA

Compattazione efficace

I rulli tandem di SANY sono ricchi di potenza. I motori diesel Kubota forniscono una potenza sufficiente per realizzare in modo economico anche i progetti più estesi.

L'elevato carico di linea e la grande ampiezza assicurano una compattazione rapida e uniforme, e quindi una lavorazione efficiente di aree più ampie.

MOTORE	30C-10	50C-10
Modello	Kubota D1803	Kubota D2607
Tipo	Motore diesel a 3 cilindri raffreddato ad acqua con sistema di iniezione common-rail e turbocompressore	Motore diesel a 4 cilindri raffreddato ad acqua con sistema di iniezione common-rail e turbocompressore
Potenza	37 kW / 2 400 giri/min	36 kW / 2 000 giri/min
Livello di emissioni carburante	Stage V Gasolio	Stage V Gasolio

STERZO	30C-10	50C-10
Tipo di sterzo	Articolato	Articolato
Metodo di sterzo	Idrostatico	Idrostatico
Angolo di sterzata e di oscillazione +/-	32° / 10°	32° / 8°
Avanzamento a granchio	50 mm	50 mm

RULLO	30C-10	50C-10
Numero di rulli	2	2
Tipo di rullo anteriore	Liscio, indiviso	Liscio, indiviso
Tipo di rullo posteriore	Liscio, indiviso	Liscio, indiviso
Larghezza del rullo anteriore	1 200 mm	1 380 mm
Larghezza del rullo posteriore	1 200 mm	1 380 mm
Diametro del rullo anteriore	700 mm	900 mm
Diametro del rullo posteriore	700 mm	900 mm
Spessore rivestimento del rullo	14 mm	18 mm

CARATTERISTICHE DI GUIDA	30C-10	50C-10
Velocità	10 km/h	10 km/h
Velocità di lavoro con vibrazione	10 km/h	12 km/h
Max. pendenza superabile senza vibrazione	40 %	40 %
Max. pendenza superabile con vibrazione	30 %	30 %

PESI	30C-10	50C-10
Peso operativo CECE	3 120 kg	4 500 kg
Carico sull'asse anteriore CECE	1 500 kg	2 250 kg
Carico sull'asse posteriore CECE	1 620 kg	2 250 kg
Carico di linea statico anteriore CECE	12,25 kg/cm ²	16,3 kg/cm ²
Carico di linea statico posteriore CECE	13,5 kg/cm ²	16,3 kg/cm ²
Classificazione franc., valore/classe	V0	V0

RASCHIATORE	30C-10	50C-10
Materiale del raschiatore	PVC	PVC
Tipo di raschiatore	Pieghevole / a molla	Pieghevole / a molla

IRRORAZIONE	30C-10	50C-10
Tipo di irrorazione	Irrigazione a pressione	Irrigazione a pressione

TRAZIONE	30C-10	50C-10
Azionamento del tamburo	Motore a pistoni radiali	Motore a pistoni radiali
Freno d'esercizio	Idrostatico	Idrostatico
Freno di parcheggio	Freno a frizione a molla	Freno a frizione a molla

SISTEMA ECCITATORE	30C-10	50C-10
Frequenza (1)	55 Hz	50 Hz
Frequenza (2)	67 Hz	60 Hz
Ampiezza (1)	0,5 mm	0,5 mm
Ampiezza (2)	0,5 mm	0,5 mm
Forza centrifuga (1)	28 kN	47 kN
Forza centrifuga (2)	46 kN	68 kN
Tipo di eccitatore	Eccitatore circolare	Eccitatore circolare

QUANTITÀ DI RIEMPIMENTO	30C-10	50C-10
Serbatoio carburante	60 l	68 l
Acqua	230 l	310 l
Olio idraulico	50 l	40 l

SISTEMA IDRAULICO	30C-10	50C-10
Pompa di azionamento	Pompa a pistoni assiali	Pompa a pistoni assiali
Produttore pompa di azionamento	Danfoss	Danfoss
Motore di trazione	Motore a pistoni radiali	Motore a pistoni radiali
Produttore trazione	Poclair	Poclair
Pompa a vibrazione	Pompa ad ingranaggi	Pompa ad ingranaggi
Motore a vibrazione	Motoriduttore	Motoriduttore
Pompa dello sterzo	Danfoss	Danfoss

DIMENSIONI	30C-10	50C-10
A Lunghezza totale (posizione di trasporto)	2 544 mm	2 900 mm
B Larghezza totale	1 312 mm	1 484 mm
C Altezza totale	2 585 mm	2 700 mm
D Altezza di trasporto	1 960 mm	2 085 mm
E Interasse	1 700 mm	2 000 mm
F Diametro interno di sterzata	2 650 mm	2 797 mm
G Altezza da terra	245 mm	350 mm
H Larghezza di lavoro	1 200 mm	1 380 mm
I Max. larghezza di lavoro	1 250 mm	1 430 mm

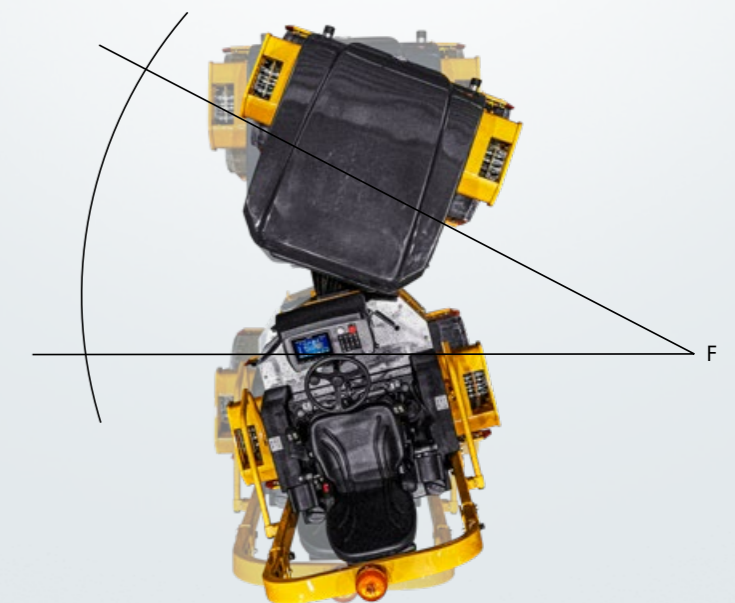

Dalla fabbrica già con molti extra

I rulli tandem SANY STR30C-10 e STR50C-10 sono già dotati di molti extra di serie. La protezione contro gli atti vandalici, la presa da 12 V e la presa di ricarica USB sono già presenti a bordo.

**COMFORT DI COMANDO / CABINA** 30C-10 50C-10

Leva di comando multifunzione	●	●
Display multifunzionale	●	●
Sedile con bracciolo regolabile	●	●
Sedile del conducente spostabile con entrambe le leve di guida	●	●
Protezione contro gli atti vandalici	●	●
Prese a 12 V	●	●
Presa di ricarica USB	●	●

SICUREZZA 30C-10 50C-10

Indicatori di direzione e di emergenza	●	●
Sezionatore della batteria	●	●
Interruttore di contatto del sedile	●	●
ROPS con cintura di sicurezza	●	●
Allarme di retromarcia	●	●
Faro rotante	●	●
Interruttore per l'arresto di emergenza	●	●
Cofano con serratura	●	●
Blocco del giunto articolato	●	●
Tappo del serbatoio con serratura	●	●
Istruzioni per l'uso nella lingua nazionale	●	●
Avvisatori ottici rotanti	●	●

ILLUMINAZIONE 30C-10 50C-10

Illuminazione secondo StVZO	●	●
Faro da lavoro anteriore	●	●
Faro di lavoro posteriore	●	●

ATTREZZATURE DI LAVORO 30C-10 50C-10

Raschiatore	●	●
Occhielli zincati	●	●

Dotazione standard ● Opzioni speciali ◐

Le opzioni standard e speciali si differenziano a seconda del paese di consegna. Contattate direttamente il vostro rivenditore per qualsiasi domanda.

UN'ASSISTENZA SULLA QUALE POTETE CONTARE

Proprio come per i nostri rulli tandem, anche per i nostri prodotti di assistenza richiediamo una qualità e un'affidabilità elevate. Questo sottolinea le prestazioni dei nostri dispositivi per quanto riguarda la loro durata e il buon rapporto prezzo-rendimento. Perché la

manutenzione è uno dei fattori decisivi per l'efficienza, l'economia e la sicurezza. Il vostro concessionario SANY sarà lieto di assistervi con un servizio completo per garantire che la vostra macchina funzioni in modo efficiente e permanente.

SANY – flessibili, veloci e sempre al vostro fianco

Aiuto rapido, consulenza mirata e fornitura affidabile di ricambi originali – questo è ciò che intendiamo per servizio premium.

**I vantaggi di SANY:**

- ✦ Fornitura rapida attraverso il magazzino centrale vicino a Colonia
- ✦ Oltre 15 000 ricambi per un'elevata affidabilità della vostra macchina
- ✦ Know-how esperto per una cura ottimale della vostra macchina
- ✦ I nostri concessionari sono aggiornati su tutte le sfide tecniche grazie allo speciale programma di formazione SANY.

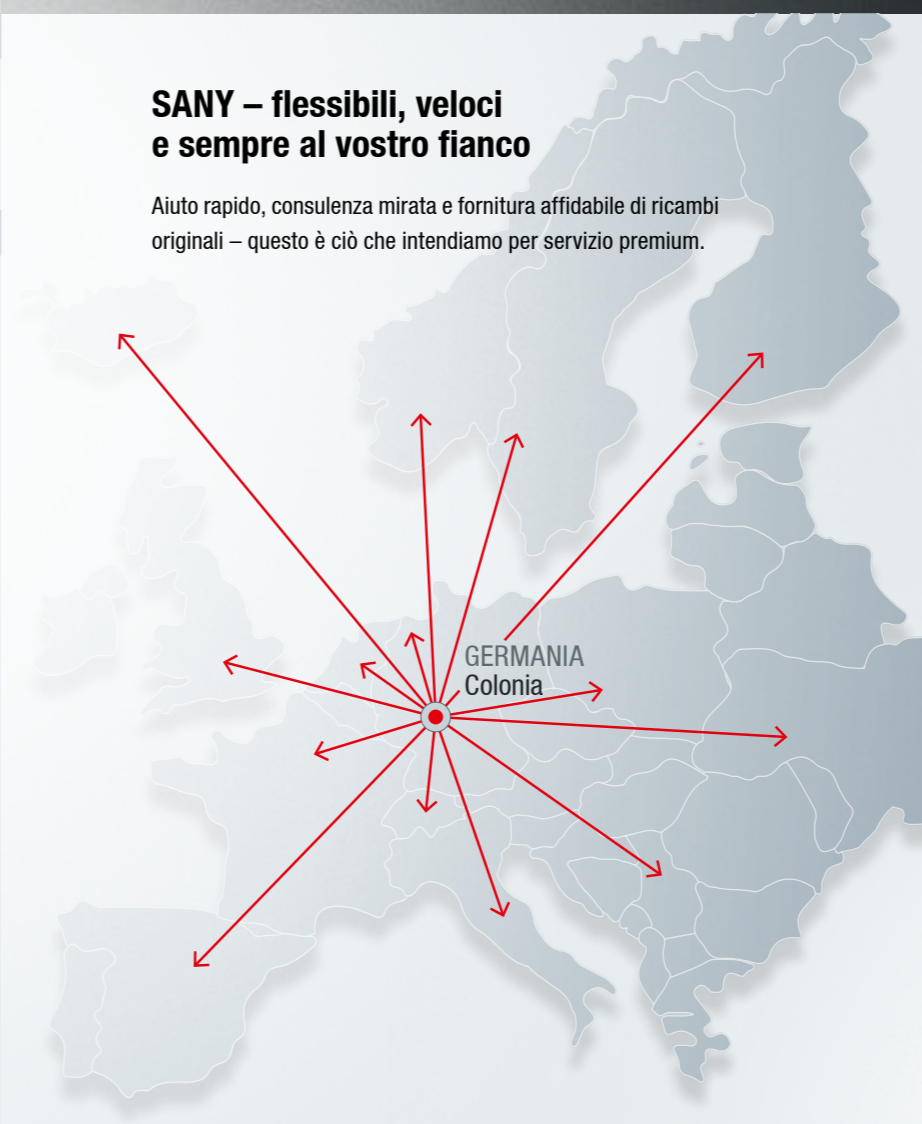
**Fornitura di componenti – rapida e affidabile**

Con l'acquisto di un rullo tandem SANY avete fatto un investimento nel futuro. La rapida disponibilità dei componenti di ricambio vi garantisce bassi tempi di fermo o di inattività.

**Impeccabile e nero su bianco**

Manuali e documenti sono disponibili per tutti i rulli tandem SANY per supportarvi nel funzionamento, nella manutenzione, nell'assistenza e nella riparazione: questi includono manuali d'uso e manutenzione nonché specifiche tecniche.



HIGHLIGHT **STR30C-10** | **STR50C-10**

RULLI TANDEM CHE METTONO DAVVERO SOTTO PRESSIONE

I leggeri rulli tandem SANY convincono per la loro versatilità ed economicità. I loro punti di forza sono il giardinaggio e la cura del paesaggio, la costruzione di asfalti, le riparazioni e i lavori di collegamento. Lo sterzo articolato offre un'eccellente manovrabilità per lavori precisi, soprattutto quando lo spazio è ridotto e si richiede la massima precisione. Questo rende il lavoro di compattazione ancora più economico e produttivo. La struttura robusta e il funzionamento semplice li rendono ideali per l'uso in condizioni di cantiere difficili e quotidiane.



ROBUSTI E DUREVOLI

I rulli tandem devono resistere a lungo nelle difficili condizioni quotidiane dei cantieri. Nessun problema per le macchine prodotte da SANY. I **materiali di alta qualità e la produzione di precisione** salvaguardano il vostro investimento a lungo termine.

ALTA EFFICIENZA DI COMPATTAZIONE

Che si tratti di terreni coesivi o non coesivi, di strati di base e di protezione dal gelo o di asfalto, con un SANY STR30C-10 o STR50C-10 sarete equipaggiati in modo ottimale **per tutti i tipi di terreno e per tutti i progetti di compattazione**.

ESTREMAMENTE CONFORTEVOLI

Il comfort dell'operatore è un **fattore decisivo per la produttività** della macchina. Anche per questo motivo le cabine di guida dei rulli tandem SANY sono progettate senza compromessi per garantire il comfort.

SENZA COMPROMESSI

Dagli interruttori di contatto del sedile, agli interruttori di arresto di emergenza e di scollegamento della batteria, alle luci di segnalazione rotanti, all'illuminazione stradale e agli allarmi di retromarcia, tutto è a bordo per garantire la **sicurezza dell'uomo e della macchina** in cantiere.

ECCELLENZA DI SERIE

I componenti principali di alta qualità provenienti da produttori di marchi rinomati sono la base per un'elevata efficienza. I **potenti motori diesel Kubota**, ad esempio, consentono un ritmo di lavoro rapido anche in pendenza.

ECONOMICAMENTE CONVINCENTI

Tutti i rulli tandem SANY sono caratterizzati da bassi costi di esercizio. Un'**unità di trasmissione economica e lunghi intervalli di manutenzione** sono un vantaggio competitivo tangibile.

HIGHLIGHT TECNICI STR30C-10

Motore	Kubota D1803-CR-T-EW01
Diametro del rullo anteriore / posteriore	700 mm / 700 mm
Velocità di lavoro con vibrazione	10 km/h
Angolo di sterzata e di oscillazione +/-	32° / 10°
Pompa di azionamento	Pompa a pistoncini assiali

HIGHLIGHT TECNICI STR50C-10

Motore	Kubota V2607
Diametro del rullo anteriore / posteriore	900 mm / 900 mm
Velocità di lavoro con vibrazione	12 km/h
Angolo di sterzata e di oscillazione +/-	32° / 8°
Pompa di azionamento	Pompa di azionamento

Non tutti i prodotti sono disponibili in tutti i mercati. Nell'ambito del nostro processo di miglioramento continuo, ci riserviamo il diritto di modificare le specifiche ed esecuzioni senza preavviso. Le illustrazioni possono contenere ulteriori opzioni.

SANY

Quality Changes the World

SANY EUROPE GmbH
Sany Allee 1
D-50181 Bedburg
fon +49 2272 90531 100
fax +49 2272 90531 109
info@sanyeurope.com
www.sanyeurope.com